

## Estación de empaque eficiente

La Ergomatic, una estación de empaque semi-automático, es una solución que brinda excelente costo-beneficio para empresas que requieran mayor producción de la que puede proporcionar el proceso manual de formación, empaque y sellado de cajas. Este sistema integrado ofrece el máximo confort al operador, minimizando los esfuerzos físicos de levantar, alcanzar, curvar y torcer en la estación de empaque. Eficiente y durable, la Ergomatic combina una formadora de cajas, una estación de empaque manual construida según especificaciones del cliente, y una selladora de tapas y fondos de Combi en una celda de trabajo económica.

### ¿ Por qué automatizar su línea de empaque manual ?

- La presentación de caja por demanda con interruptor sensible a toque reduce los esfuerzos de alcance y los movimientos de muñecas.
- El cambio rápido de tamaños de cajas resulta en mínimos períodos de inactividad - ideal para operaciones cortas.
- Minimiza los movimientos de alcance y de muñecas, reduciendo las lesiones por movimientos repetitivos y los costos médicos asociados a su tratamiento.
- Guardas con interbloqueo de seguridad restringen el acceso a las piezas en movimiento y brindan un ambiente más seguro a sus operadores.
- Un depósito alimentador de cajas por gravedad, accesible y fácil de cargar.
- El empaque manual asegura 100% de inspección del producto.



**Ergomatic**

## Aplicaciones comunes:

- Productos que requieran inspección antes del empaque (carne, productos lácteos y farmacéuticos)
- Operaciones cortas o productos de tamaños variados empacados en la caja
- Productos difíciles de manejar con empaque automático
- Operaciones de empaque donde la automatización completa no sea posible debido a la aplicación o por motivos económicos.

Modelo	Tamaño Min Caja (LxAxA)	Tamaño Máx Caja (LxAxA)	Velocidad: Cajas por Minuto*	Área de Presión Estación para Dos Personas*
Ergomatic	216x121x102mm (8½ x 4¾ x 4")	508x343x495mm (20 x 13½ x 19½")	12	483x224x163 cm (15'10¼ x 7'4" x 5'4¼")

Distribuido por:

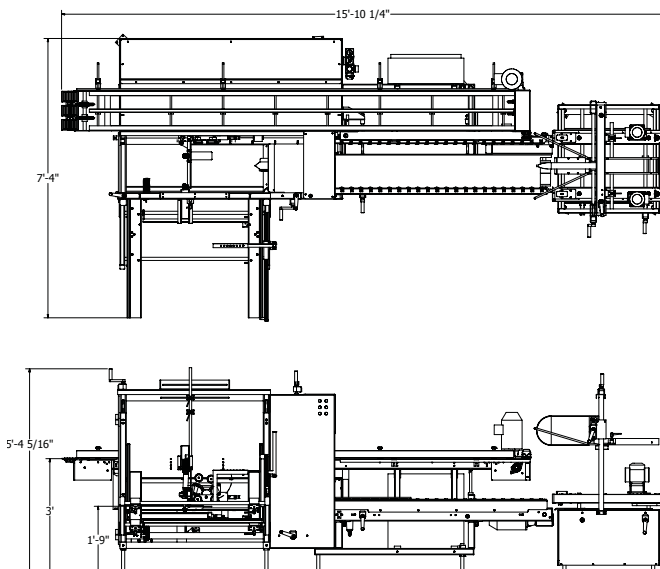

5365 East Center Dr. NE Canton, OH 44721  
Phone: 330-456-9333 Fax: 330-456-4644

[www.combi.com/sp/](http://www.combi.com/sp/)

© 2009 Combi Packaging Systems LLC  
a joint venture company with 3M and M J Maillis Group