

2-EZ[®]HS / 2-EZ[®]SB

2-EZ[®]SB Plus



Combi Packaging Systems LLC está elevando los niveles de innovación en formadoras de cajas con sus formadoras de cajas por bandas laterales. Construida con la estructura más fuerte de la industria (garantía de por vida) para soportar los más pesados ambientes de trabajo de 3 turnos, la 2-EZ[®]HS y la 2-EZ[®]SB se integran fácilmente a su línea ya existente. Las bandas laterales de la 2-EZ[®] están diseñadas para ofrecer años de servicio confiable, y puede formar y sellar la más amplia gama de cajas de cartón corrugado, desde cajas de una sola pared hasta cajas de triple pared. Con características que contribuyen para la reducción de su costo de propiedad, las formadoras de cajas de alta velocidad de Combi son fáciles de operar y mantener.

Avances en diseño:

- Sin riostras transversales en la parte superior de las puertas, permite un fácil acceso para manutención
- Placa de sujeción superior con bisagras hace fácil la remoción del cabezal de encintado
- No más que 5 puntos de ajuste con indicadores digitales - el cabezal de encintado y las bandas laterales se ajustan simultáneamente
- Cerramiento mecánico positivo de las cuatro aletas - actuadores rotativos y una guía fija cierran las aletas grandes suave y gradualmente.
- La huella reducida a 8 pies libera una gran área de su valioso espacio
- Generador de vacío Piab incorporado en las ventosas consume la mitad de la electricidad
- Recinto eléctrico con 35% de espacio adicional en el panel, permitiendo la futura integración de bandas transportadoras y otros equipos opcionales



Cerramiento positivo de las cuatro aletas



Placa de sujeción con bisagras



2-EZ[®]SB con depósito de cajas por gravedad

2-EZ[®]SB / 2-EZ[®]HS 2-EZ[®]SB Plus

Características estándares de la 2-EZ[®]HS:

- Hasta 20 cajas por minuto
- Cargador de cajas EZ-Load de 45 pulgadas de fácil acceso
- Cerramiento positivo de las cuatro aletas
- Armazón de acero inoxidable soldada para trabajo pesado
- Cabezal de encintado Combi de 2 polegadas de alta velocidad
- Ensamblaje de carro por servomotor
- Indexamiento de cajas asistido por dos bandas laterales
- Sistema de vacío autolimpiante
- PanelView 300 OIT proporcionar información de producción

Características de la 2-EZ[®]SB y 2-EZ[®]SB Plus:

- 2-EZ[®]SB con velocidad de hasta 15 cajas por minuto
- 2-EZ[®]SB Plus con velocidad de hasta 12 cajas por minuto
- Cargador de cajas por gravedad EZ-Load con fácil acceso
- Cerramiento positivo de las cuatro aletas
- Armazón de acero inoxidable soldada para trabajo pesado
- Cabezal de cinta adhesiva 3M Accuglide™ de 2-3 pulgadas de ancho
- Ensamblaje de carro neumática
- Indexamiento de cajas asistido por dos bandas laterales
- Sistema de vacío autolimpiante



2-EZ[®]HS con depósito de cajas mecánico

Los equipos Combi 2-EZ[®]HS, 2-EZ[®]SB y 2-EZ[®]SB Plus pueden formar y sellar una amplia gama de tamaños y estilos de cajas.

- RSC Cajas con ranuras regulares
- CSSC Con aletas pequeñas coincidentes
- RSC Con partición de quinto panel

Servicio eléctrico:

- 2-EZ[®]HS 230 volt/ 3ph/ 20a
- 2-EZ[®]SB 120 volt/ 1ph/ 15a
- 2-EZ[®]SB Plus 120 volt/ 1ph/ 15a

Distribuido por:

Modelo	Dim min cajas* (LargoxAnchoxAlto)	Dim máx cajas (LargoxAnchoxAlto)	Velocidad: Cajas por minuto**	Dim total equipo
2-EZ [®] HS	203x152x127mm (8" x 6" x 5")	610x406x457mm (24" x 16" x 18")	Hasta 20	254x285cm (8'4" x 9'4")
2-EZ [®] SB	203x152x127mm (8" x 6" x 5")	508x406x457mm (20" x 16" x 18")	Hasta 15	254x254cm (8'4" x 8'4")
2-EZ [®] SB Plus	203x152x127mm (8" x 6" x 5")	610x406x457mm (24" x 16" x 18")	Hasta 12	254x254cm (8'4" x 8'4")

* Para aplicaciones con Hotmelt, la dimensión mínima de las cajas es de 8"x8"x5"
** Las velocidades dependen del tamaño de las cajas

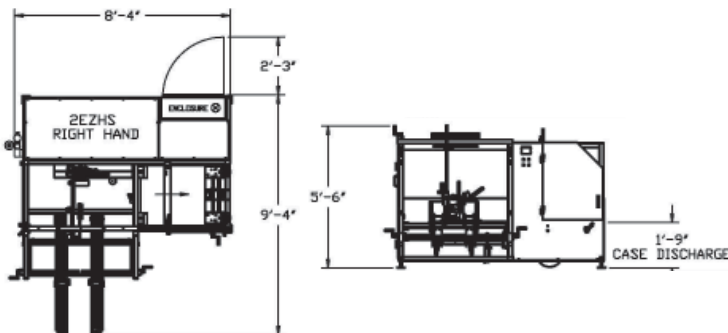

5365 East Center Dr. NE Canton, OH 44721 USA
T: 00+1+800-521-9072 F: 00+1+330-456-4644

www.combi.com
© 2011 Combi Packaging Systems LLC
una joint venture de 3M y M J Maillis Group